

Istruzioni per l'uso dell'originale apparecchio apriscatole Sieger-Clou

1. Fissare la piastra dell'apparecchio ad un tavolo. Per un saldo fissaggio sono previste tre viti.
2. L'asta di guida dell'apparecchio viene introdotta nell'apposita apertura della piastra e cioè in modo tale che il coltello dell'apparecchio viene a trovarsi al disopra della piastra stessa.
3. Disporre quindi verticalmente la manovella dell'apparecchio e collocare sulla piastra la scatola da aprire, in posizione più vicina possibile all'asta di guida.
4. A mezzo di una leggera pressione esercitata sulla manovella trovandosi in posizione verticale il coltello viene conficcato nel coperchio della scatola.
5. Portando la manovella in posizione orizzontale e girandola verso destra, il coperchio viene tagliato via in modo facile e liscio. Facendo tale operazione non è necessario tener ferma la scatola.

Istruzioni per l'incorporazione di un nuovo coltello e una nuova rotella

1. Nuovo coltello.

La manovella dell'apparecchio viene disposta in posizione verticale. Quindi si ritirano le due viti e il vecchio coltello e se ne colloca uno nuovo.

2. Nuova rotella.

L'apparecchio viene introdotto nella piastra e la manovella viene disposta in posizione orizzontale.

La rotella viene bloccata per mezzo di un cuneo di metallo. La manovella viene girata da destra verso sinistra (in senso antiorario) fin tanto che la manovella stessa possa venire estratta. Ritirare ora la rotella vecchia e disporre una nuova. La manovella viene nuovamente avvitata girando verso destra (in senso orario).

Molto importante!

La rotella trasportatrice dell'apparecchio deve venire pulita a secco mediante spazzola (niente acqua); le parti mobili dell'apparecchio devono venire oliate di tanto in tanto.

SIEGER[®] CLOU

No. 30 lackiert
No. 40 vernickelt



SOLINGEN · MADE IN GERMANY

Gebrauchsanweisung für die Dosenöffnermaschine Sieger-Clou

1. Man befestigt die Platte der Maschine an einem Tisch. Zur dauernden Anbringung sind drei Schrauben vorgesehen.
2. Die Führungsstange der Maschine wird in die dafür vorgesehene Öffnung der Platte eingeführt und zwar so, daß sich das Messer der Maschine über der Platte befindet.
3. Dann stellt man die Kurbel der Maschine senkrecht und setzt die zu öffnende Dose auf die Maschinenplatte, so nah wie möglich an die Führungsstange heran.
4. Durch einen leichten Druck auf die senkrecht gestellte Kurbel wird das Messer in den Dosendeckel eingeführt.
5. Nach Herumlegung der Kurbel in die Horizontale und Rechtsdrehung wird der Deckel aus der Dose leicht und glatt herausgeschnitten.
Es ist hierbei nicht nötig, die Dose festzuhalten.

Anweisung für das Einsetzen eines neuen Messers und Rädchens

1. Neues Messer

Die Kurbel der Maschine wird senkrecht gestellt. Dann entfernt man beide Schrauben und das alte Messer und setzt ein neues ein.

2. Neues Rädchen

Die Maschine wird in die Platte eingeführt und die Kurbel horizontal gestellt. Das Rädchen wird mit Hilfe eines Metallkeils blockiert und die Kurbel von rechts nach links (im Gegenuhreigersinn) so lange gedreht, bis die Kurbel abgenommen werden kann. Man entferne das alte Rädchen und lege ein neues Rädchen ein. Dann wird durch Rechtsdrehung (Uhrzeigersinn) die Kurbel wieder aufgeschraubt.

Sehr wichtig!

Das Transporträdchen und Messer sind nach Gebrauch mittels Bürste zu reinigen, und von Zeit zu Zeit sind die beweglichen Teile der Maschine zu ölen.

Instructions for use of Sieger-Clou Can Opening Machine

1. FASTEN base plate to table. For permanent fixing three screws holes are provided.
2. RAISE handle of can opener until it is in a position parallel with the stem and insert into base plate with the knife facing the can which is to be opened.
3. LIFT can opener with right hand and place the can on the base plate holding it as close as possible to the stem with the left hand.
Lower right hand sharply so that the knife pierces the can.
4. BRING handle to the horizontal position and rotate it clockwise.
It is not necessary to hold the can during this operation.
5. Keep the cog clean by using a dry brush and oil moving parts from time to time.

Directions for fitting new knife and cogwheel

1. Fitting a new knife

Remove can opener from baseplate and place handle in a position parallel with the stem. Remove both screws, take out old knife and fit new knife.

2. Fitting a new cogwheel

This is done with the machine in the baseplate and with the handle in the cutting position. Hold the wheel by means of a metal wedge and turn handle anti-clockwise until handle unit lifts out of the machine. Take out the old cogwheel, insert new one, replace handle unit and screw up by rotating handle clockwise.

SIEGER® CLOU

No. 30 lackiert
No. 40 vernickelt

Mode d'emploi pour l'ouvre-boîtes mécanique Sieger-Clou

1. Le plateau de la machine est fixé à une table. Trois vis sont prévues pour la fixation en permanence.
2. La tige de guidage de la machine est introduite dans l'ouverture prévue à cet effet dans le plateau, et cela de manière que le couteau de la machine se trouve au-dessus du plateau.
3. La manivelle de la machine est alors amenée en position verticale, puis la boîte à ouvrir posée sur le plateau, et cela le plus près possible de la tige de guidage.
4. Par une légère pression sur la manivelle se trouvant en position verticale, le couteau est enfoncé dans le couvercle de la boîte.
5. Après avoir rabattu la manivelle en position horizontale et après l'avoir tournée vers la droite, le couvercle est aisément et nettement découpé de la boîte. Pendant cette opération, il n'est pas nécessaire de maintenir la boîte.

Instructions pour le montage d'un couteau et d'une molette de rechange.

1. Couteau.

La manivelle de la machine est mise en position verticale. Ensuite, les vis et le vieux couteau sont enlevés et le nouveau couteau est mis en place.

2. Molette.

La machine est entrée dans le plateau et la manivelle mise en position horizontale. La molette est bloquée, à l'aide d'une clavette métallique, puis la manivelle tournée de la droite vers la gauche (en sens contraire aux aiguilles d'une montre) jusqu'à ce que l'on puisse l'enlever. Maintenant, la vieille molette est enlevée et une nouvelle est mise en place. La manivelle est remontée en la tournant vers la droite (sens des aiguilles d'une montre).

Très important!

La molette de transport de la machine est à nettoyer à sec (pas d'eau) à l'aide d'une brosse. Les parties mobiles de la machine sont à huiler de temps en temps.

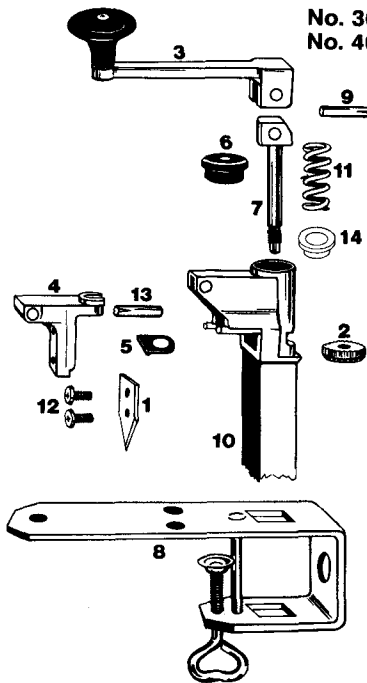

Rädchen, rostfrei, für:

roue de transport, inoxydable pour:

ruota, inossidabile per:

stainless steel tin turning wheel for:

SIEGER® GLOU

No. 30 lackiert

No. 40 vernickelt

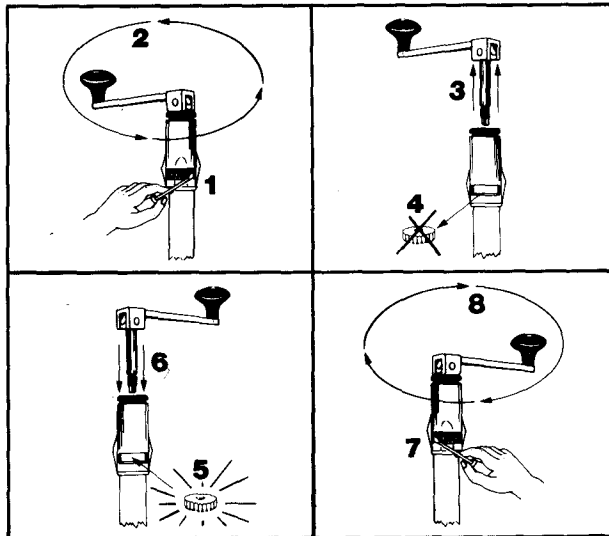

Gebruiksaanwijzing voor Sieger-Clou busopeners

1. De voetplaat tijdelijk met de vleugelmoer dan wel permanent met 3 schroeven aan een stevige tafel bevestigen.
2. Het apparaat van boven naar beneden in het vierkante gat van de voetplaat invoeren, zodanig dat het mesje zich aan de van de gebruiker afgekeerde zijde bevindt.
3. De slinger opklappen (verticaal) en de te openen bus op de voetplaat zetten, zo dicht als mogelijk bij de vierkante stang.
4. Op de nog altijd overeind staande slinger een lichte druk uitoefenen, waardoor de punt van het mesje in de bovenkant van het blik wordt gedrukt.
5. Nu de slinger omklappen in de horizontale stand en dan rechts omdraaien („met de zon” of „in de richting van de wijzers van een klok”). Het is niet noodzakelijk het blikje vast te houden tijdens het draaien.

Vervangen van mesjes of wieltjes

1. Nieuw mesje.

De slinger overeind (verticaal) stellen. De twee schroeven verwijderen, daarna het nieuwe mesje bevestigen.

2. Nieuw wieltje.

De slinger horizontaal stellen. Het wieltje blokkeren met een wigje van koper of ander zacht metaal (geen staal of ijzer) en de slinger in de tegenovergestelde richting (linksom) draaien als bij het gebruik, totdat de slinger met spil kan worden opgelicht.

Het oude wieltje wegnemen, en een nieuw er voor in de plaats leggen (afgeschuinde kant onderaan). Daarna de slinger met spil even laten zakken, en rechtsonder vastdraaien, terwijl het wieltje wordt tegengehouden.

Zeer gewichtig.

De tanden van het wieltje van tijd tot tijd droog met een borsteltje reinigen, en de bewegende delen af en toe een druppeltje fietsof naaimachineolie geven (geen slaolie of andere plantaardige olie).